

令和8(2026)年度 総体東支部組合せ表

東京都高体連サッカー専門部東支部
2026/5/3

4/25・26 4/29 5/3

5/3 4/29 4/25・26

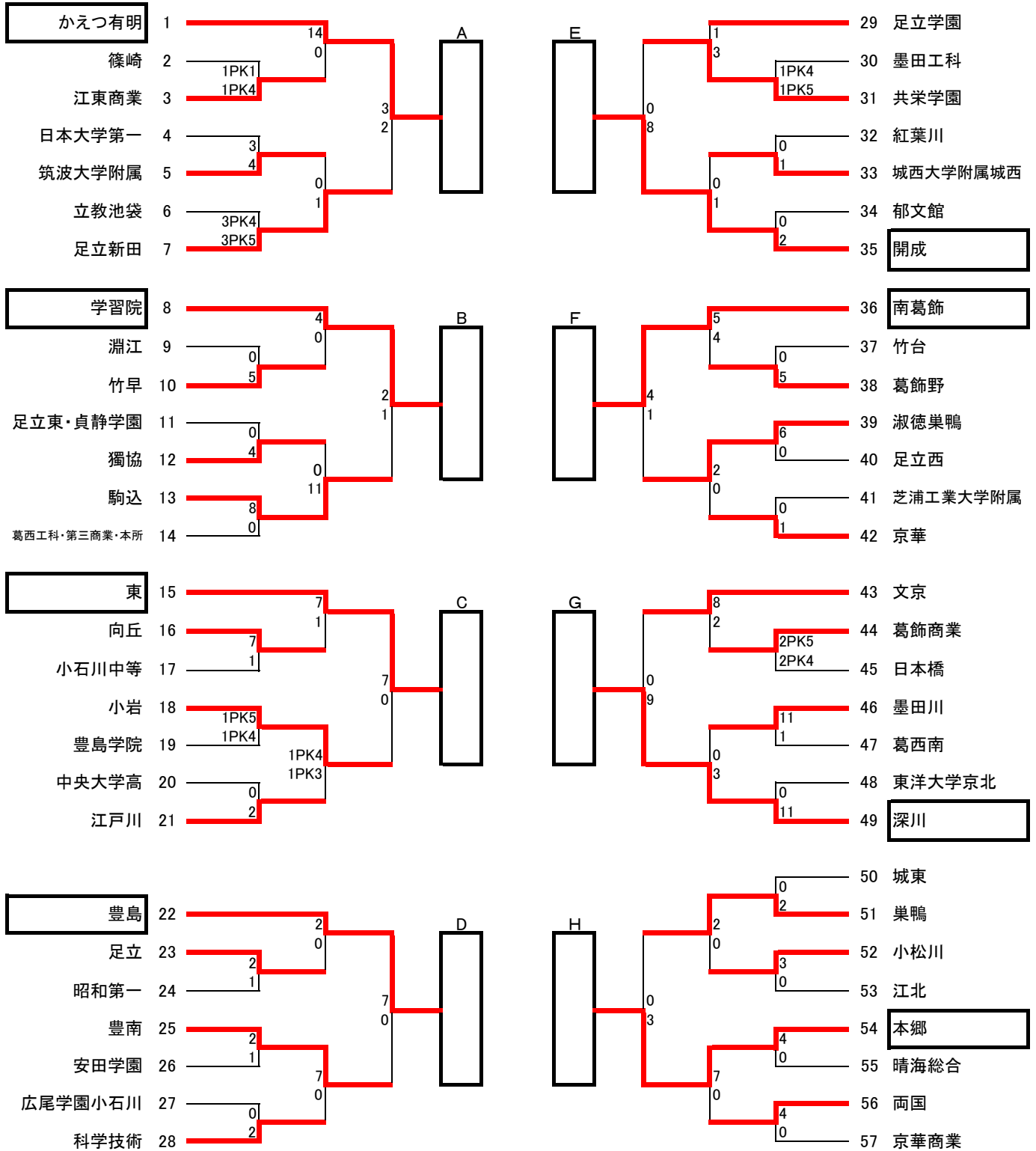

注意事項		会場	
①会場校への車の乗り入れは禁止です。(保護者・OB)	②ユニホームは正副2着用意すること。	葛野…都・葛飾野	豊島…都・豊島
③会場へは8時前には集合しないこと。	④選手証を持参し、ハンドブックを熟読しておくこと。	南葛…都・南葛飾	小岩…都・小岩
⑤ゴミは会場に捨てていかないこと。(チームで持ち帰り)		城東…都・城東	学習…学習院
		足立…都・足立	東…都・東
		安田…安田学園鎌ヶ谷	
		京華…京華学園浦和	
		中台…日大豊山中台	
		新砂…新砂サッカー場	

試合開始時刻
①…9:30
②…11:30
③…13:30
④…15:30

試合会場及び
試合時間を
要確認のこと